

Descriptif intérieur

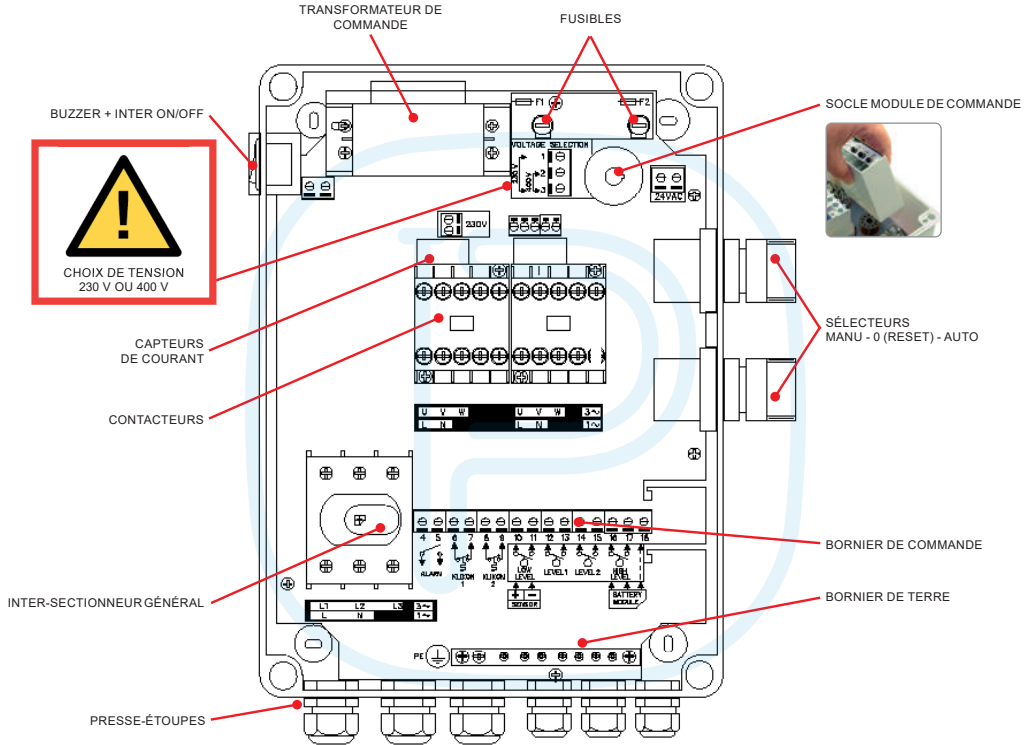

Module de commande

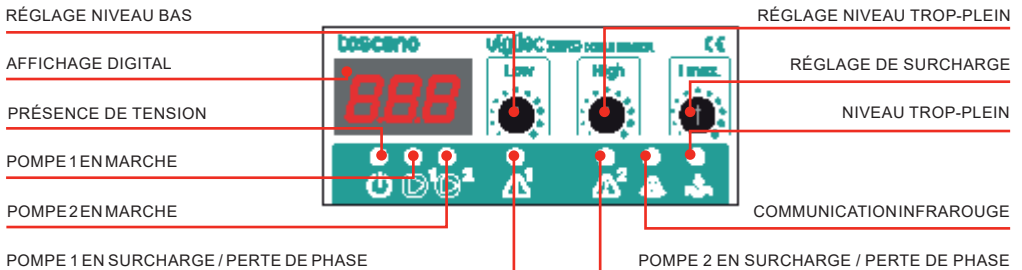

Fixation murale

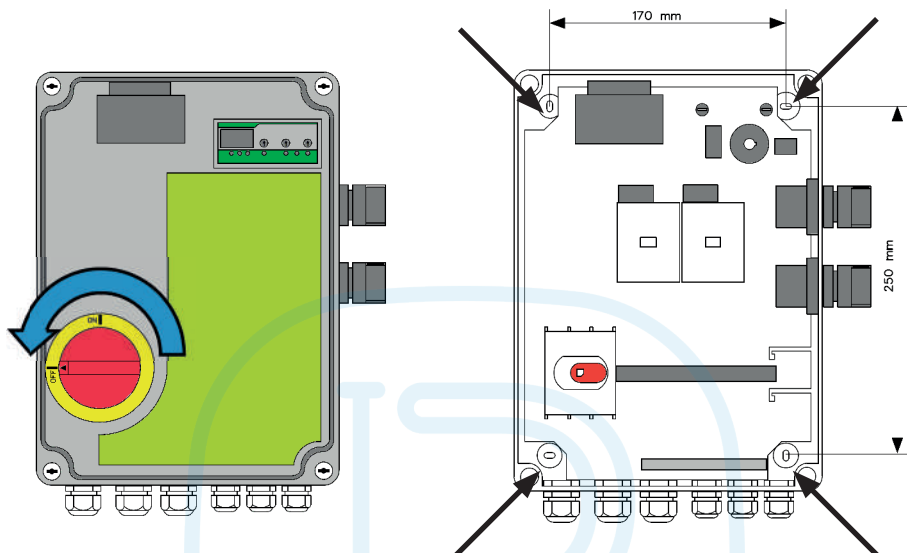

Choix de tension 230 V ou 400 V

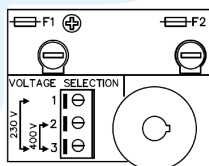

230 V AC

OU

400 V AC

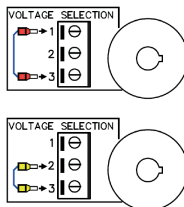

Raccordements de puissance

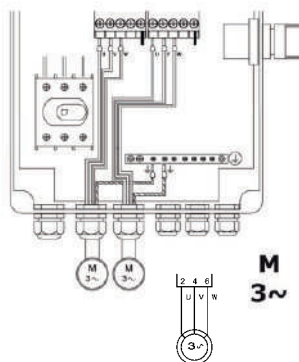
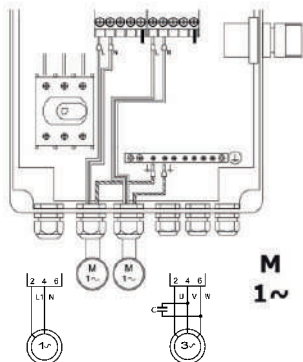
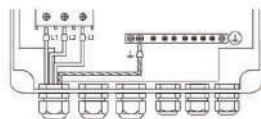
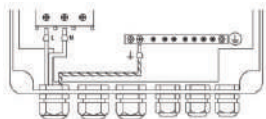

Raccordements de commande

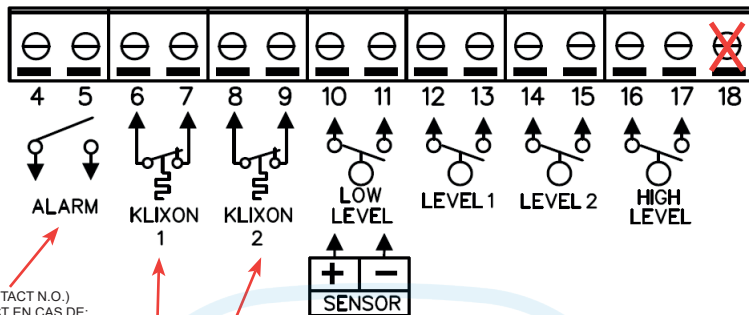

18 = Borne réservée au module optionnel V2ZBS-BATTERY (voir page 8)

REPORT D'ALARME (CONTACT N.O.)
FERMETURE DU CONTACT EN CAS DE:

- COUPURE DE TENSION.
- DÉFAUT THERMIQUE DE LA POMPE.
- NIVEAU TROP-PLEIN.
- AUCUNE POMPE EN AUTOMATIQUE.
- DÉFAILLANCE DU CAPTEUR DE NIVEAU.



RACCORDEMENT SONDES DE TEMPÉRATURE MOTEURS (KLIXON)



CAPTEUR DE NIVEAU 4-20 mA

INTERRUPTEURS À FLOTTEUR
(CONTACT N.O.)
FONCTIONNEMENT SUR FERMETURE
DU CONTACT

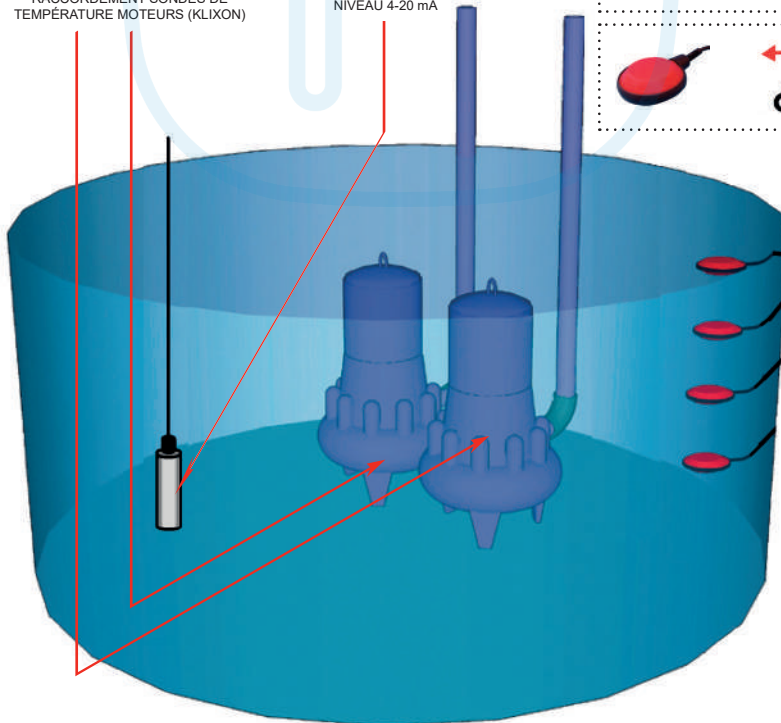
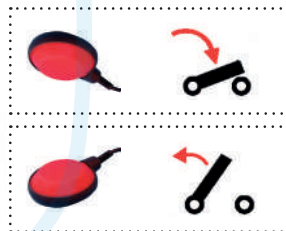

Sélecteurs MANU-0-AUTO



ON

ATTENTION
POMPE NON PROTÉGÉE



+

**RESET
ALARME**



**MODE
AUTOMATIQUE**



COURANT DU MOTEUR

LED CLIGNOTANTE = MODE MANUEL

Mise en service

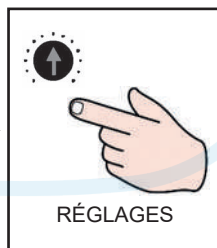
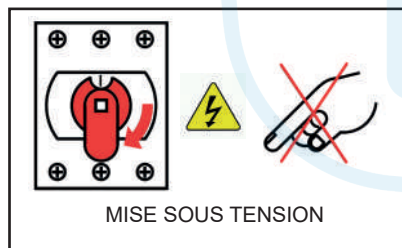

Sélection du mode de commande

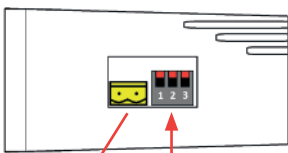

BORNIER REPORT D'ALARME

SÉLECTION DU MODE:
FLOTTEURS OU
CAPTEUR DE NIVEAU

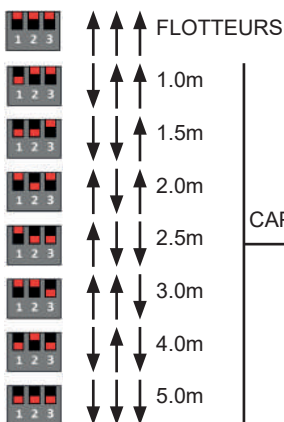

CAPTEUR



INTERRUPTEUR À FLOTTEUR DE NIVEAU TROP-PLEIN (FACULTATIF)

Fonctionnement en mode flotteurs

3 FLOTTEURS

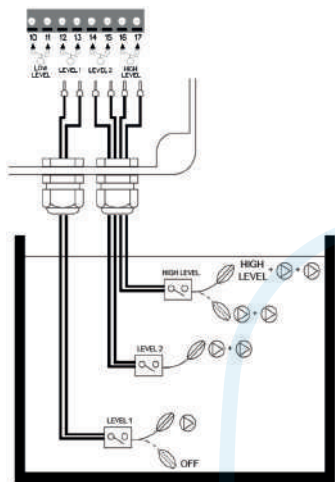

4 FLOTTEURS

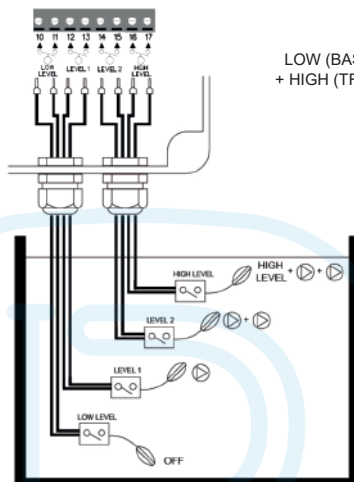

LOW (BAS) + L1 + L2
+ HIGH (TROP-PLEIN)



LOW (BAS) + L1 + L2



LOW (BAS) + L1



LOW (BAS)



ALL OFF (TOUS OFF)



Fonctionnement en mode capteur de niveau 4-20 mA

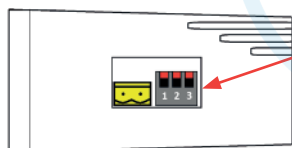

1 CHOIX DE LA PLAGE DE MESURE DU CAPTEUR
(Voir "Sélection du mode de commande" en page 4)

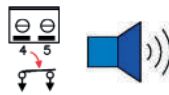

3 RÉGLAGE NIVEAU TROP-PLEIN

NIVEAU TROP-PLEIN



minimum 20 cm

4 L2

4 L1

2 RÉGLAGE NIVEAU BAS

NIVEAU BAS



minimum 10 cm

4 RÉGLAGE PAR ÉCHELONNEMENT AUTOMATIQUE ENTRE LES VALEURS LOW (BAS) ET HIGH (TROP-PLEIN)

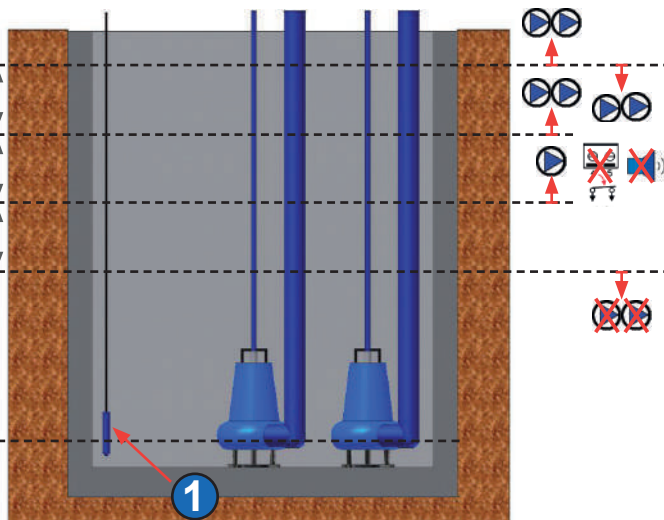

Coupure de tension

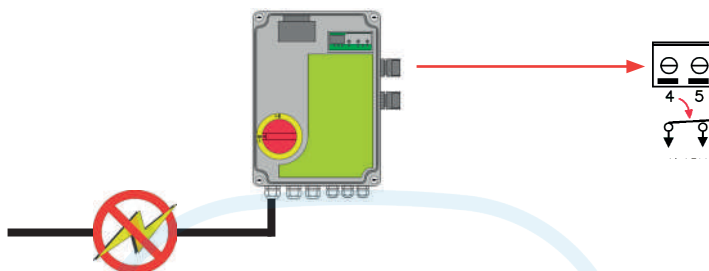

Défaut thermique de la pompe

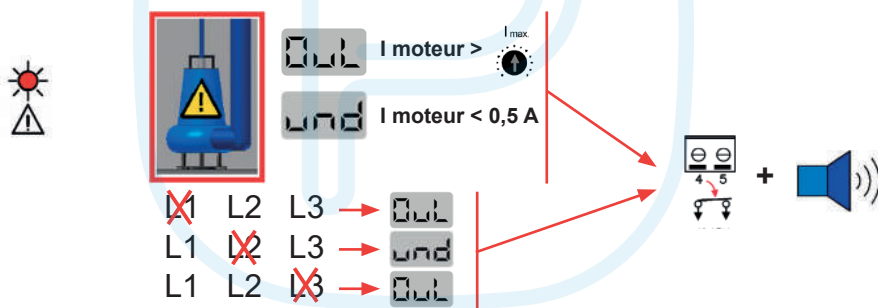

Aucune pompe en mode AUTO

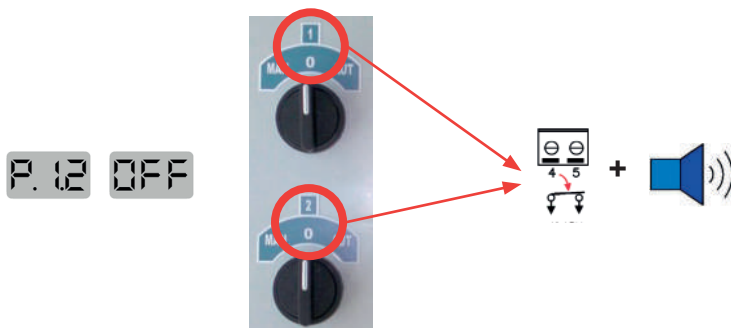

Défaillance du capteur de niveau 4-20 mA



5E7

5c.

I capteur > 20 mA

5E7

0c.

I capteur < 4 mA

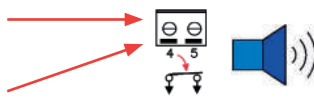

Système préventif de blocage rotor

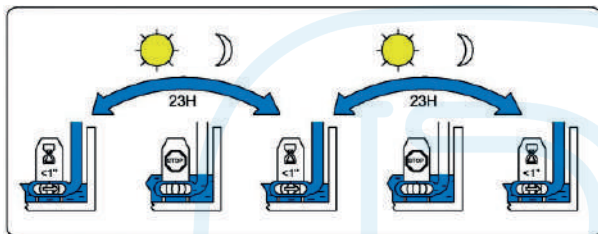

Lecteur de données Pump-Check

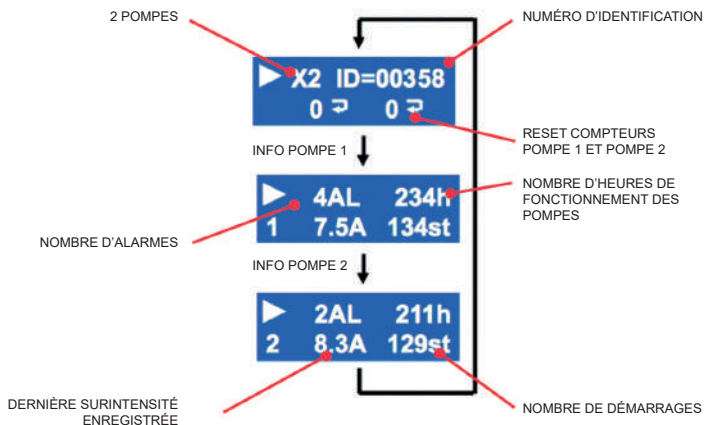

Autres fonctions - options supplémentaires

- Permutation cyclique automatique des pompes avec démarrage et arrêt en cascade.
- Permutation automatique sur l'autre pompe en cas de panne ou de désactivation de l'une d'entre elles.
- Options supplémentaires: disjoncteur principal, relais de surcharge bimétallique ou relais de séquence de phase.

Modules optionnels: montage direct sur le bornier de commande

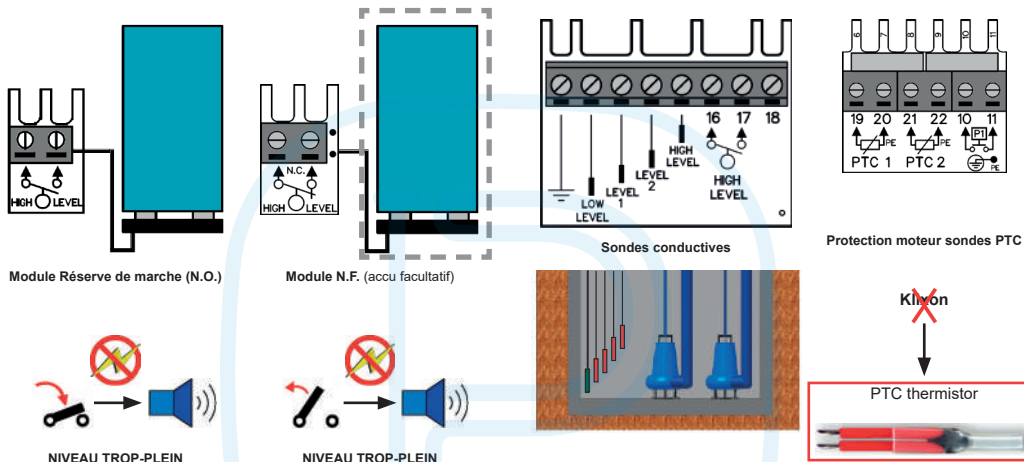

Spécifications techniques

Tension d'alimentation	230 V AC I/III ou 400 V AC III (réglable) -20%...+30% - 50/60 Hz
Transformateur de tension	230-400 V AC / 24 V AC, fusible primaire: 0,2 A (F1), fusible secondaire: 0,8 A (F2)
Plage d'intensité de la pompe	1...12 A (V2ZBS) / 5...16 A (V2ZBS-E) / 5...22 A (V2ZBS-F) - AC3
Réglage de surcharge (Imax)	1,1...13 A (V2ZBS) / 5,1...30 A (V2ZBS-E/F) / déclenchement de l'alarme en 7 secondes
organes de commande	Interrupteurs à flotteur ou capteur de niveau 4-20 mA ou sondes conductives (module optionnel)
Tension de signaux de commande	24 V DC (interrupteurs à flotteur)
Tension d'alimentation du capteur	24 V DC
Plage de mesure du capteur	1 m, 1,5 m, 2 m, 2,5 m, 3 m, 4 m ou 5 m (réglable)
Détection de panne du capteur	Circuit ouvert et court-circuit
Réglage niveau bas (Low)	10 cm...Plage du capteur
Réglage niveau trop-plein (High)	Niveau bas + 10 cm...Plage du capteur
Réglage niveau pompe 2	Réglage automatique 2/3 (niveau trop-plein - niveau bas)
Réglage niveau pompe 1	Réglage automatique 1/3 (niveau trop-plein - niveau bas)
Capacité de raccordement maximum	10 mm ² (alimentation) 4 mm ² (commande)
Protections intégrées	Surcharge thermique, manque de phase et échauffement moteurs (contacts Klixon)
Report d'alarme	Sortie à relais, contact N.O. libre de potentiel, 5 A / 250 V AC
Fermeture du contact d'alarme	Surcharge thermique, manque de phase, défaut capteur, niveau trop-plein, coupure de tension et aucune pompe en mode AUTO
Alarme acoustique	Buzzer intégré 12 V DC - 90 dB
Informations enregistrées (PUMP CHECK)	N° d'identification du module, reset des compteurs, heures de fonctionnement des pompes, nombre de démarrages des pompes, nombre d'alarmes des pompes et dernière surintensité enregistrée
Dimensions/Poids/IP/Température	300 (ha) x 220 (la) x 120 (pr) mm / 3,55 kg / IP65 / -10...+55 °C
Configuration des presse-étoupes	1xM25 (alimentation) / 2xM20 (moteurs) / 6xM16 (commande)