



Notice d'utilisation

COFFRET DE FILTRATION MDP & MDR

SOMMAIRE

Liste des voyants	p.4
Raccordements	p.5
Monophasée avec éclairage et remplissage	p.5
Triphasée avec éclairage et remplissage	p.7
Monophasée avec remplissage	p.9
Triphasée avec remplissage	p.11
Mise en marche du module MDP	p.13
Éclairage manuel	p.14
Protection de la filtration	p.15
Contrôle par température	p.15
Connexion bluetooth / wifi	p.15
Mise en marche du module MDR	p.16
Réglage du temps de sécurité maximal pour le remplissage	p.18
Réglage du temps de sécurité maximal pour le remplissage	p.18
Contrôle externe	p.19
Caractéristiques techniques	p.20



Avant de procéder à l'installation, lire attentivement cette documentation.

L'installation et le fonctionnement devront être conformes à la réglementation de sécurité du pays d'installation du produit. Toute opération devra être exécutée par un professionnel, dans les règles de l'art. Le non-respect des normes de sécurité, en plus de créer un danger pour la sécurité des personnes et endommager les appareils, fera perdre tout droit d'intervention sous garantie.

MISE EN GARDE

Le constructeur décline toute responsabilité en cas de mauvais fonctionnement du coffret ou d'éventuels dommages provoqués par ce dernier, si celui-ci a été manipulé, modifié ou si on l'a fait fonctionner au-delà des valeurs de fonctionnement conseillées ou en contradiction avec d'autres dispositions contenues dans cette notice.

L'utilisation est autorisée seulement si l'installation électrique possède les caractéristiques de sécurité requises par les normes en vigueur dans le pays d'installation du produit (NFC 15-100 pour la France). Vérifier que le boîtier n'a pas subi de dommages dus au transport ou au stockage.



Il est impératif d'installer le coffret en aval d'un sectionneur adapté aux caractéristiques de la pompe et de couper la source d'alimentation avant d'ouvrir le capot du coffret



Lors de la mise en service, choisir le mode de détection adapté au type d'installation et à son environnement.

LISTE DES VOYANTS

Module MDR

Voyants de niveau

Niveau haut

Sonde de niveau

Niveau bas

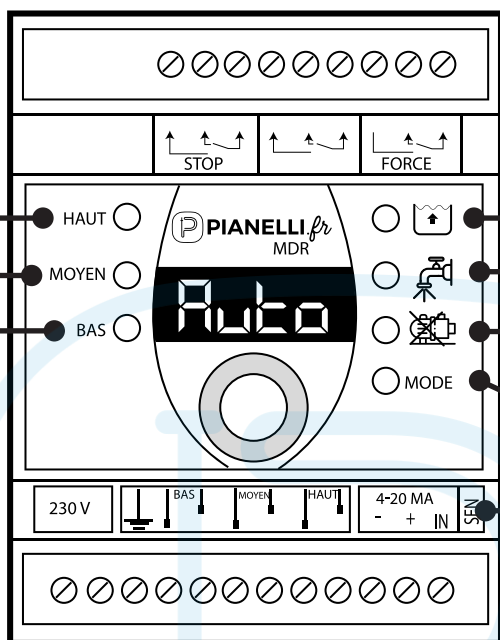

Voyants de sortie

Débouchage

Remplissage activé

Interdiction à la pompe de fonctionner

Mode de fonctionnement

Capteur 4-20 mA
(sonde Piezo ou radar)

Module MDP

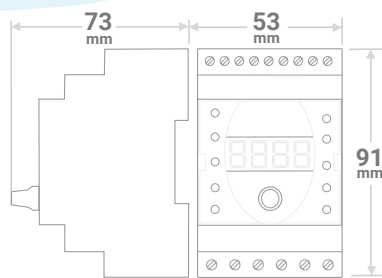
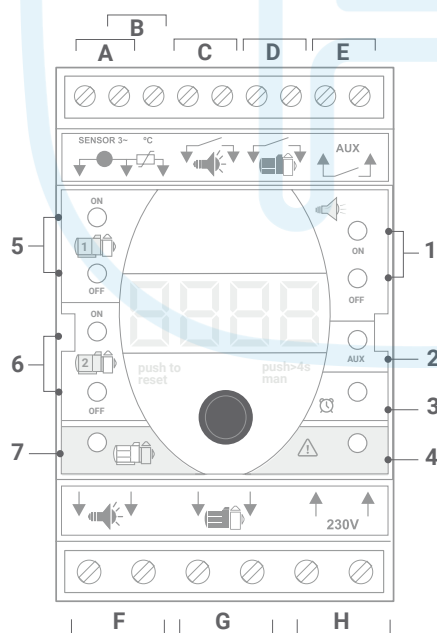

Bornes de raccordement

- A** - Entrée du transformateur de courant (In>14 A)
- B** - Entrée relais pour pompe à chaleur et/ou capteur de température ambiante.
- C** - Entrée de contrôle de l'éclairage
- D** - Entrée de contrôle de la filtration
- E** - Sortie relais auxiliaire (libre de potentiel)
- F** - Branchement du transformateur des projecteurs
- G** - Branchement de la filtration
- H** - Entrée d'alimentation

Témoins lumineux

- 1** - Programme d'éclairage (ON/OFF)
- 2** - Sortie auxiliaire
- 3** - Heure actuelle
- 4** - Alarme / réglage
- 5** - Programme de filtration 1 (ON/OFF)
- 6** - Programme de filtration 2 (ON/OFF)
- 7** - Filtration en marche

RACCORDEMENTS

Monophasée avec éclairage et remplissage

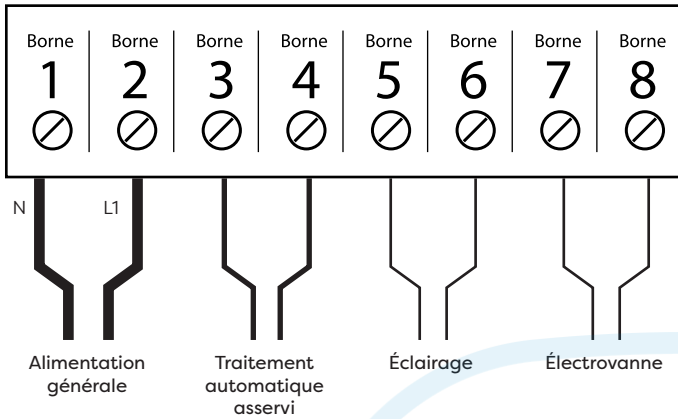

Le raccordement de la pompe de filtration se fait en dessous du contacteur :

N : 2T1
L1 : 4T2

2 sondes

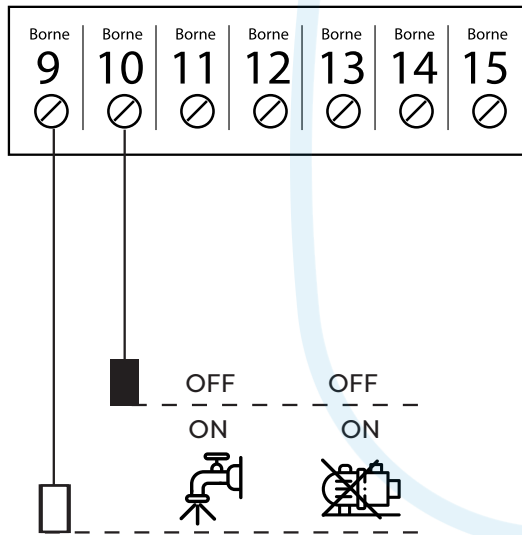

3 sondes

Fonctionnement de la pompe interdit.
Mise en marche du remplissage.

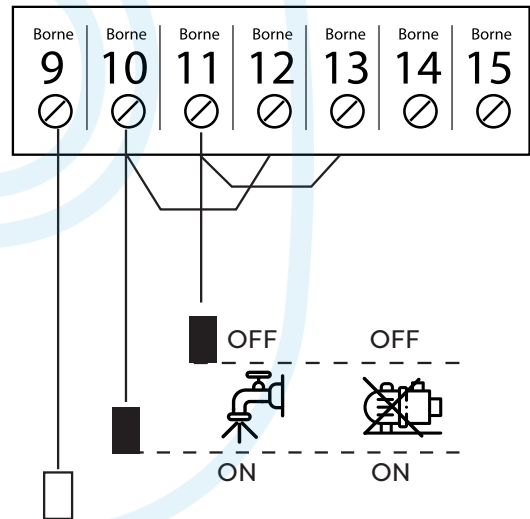

5 sondes

Il existe trois formes de connexion possibles.

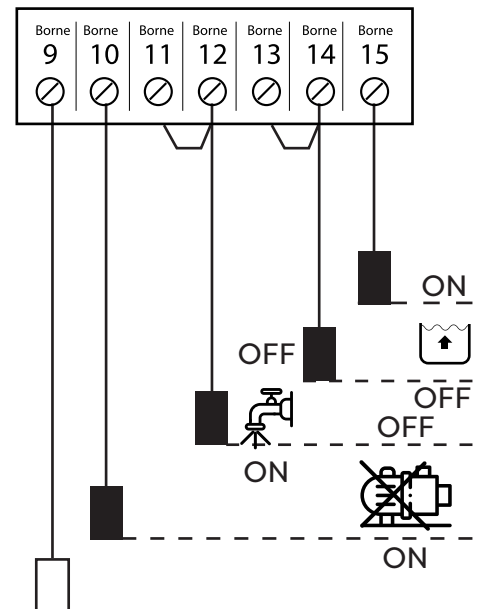
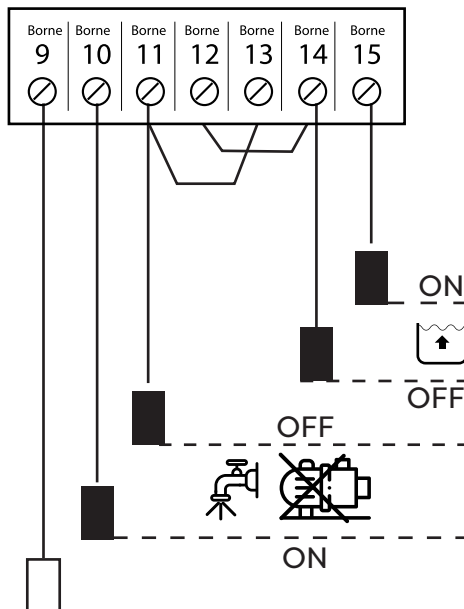
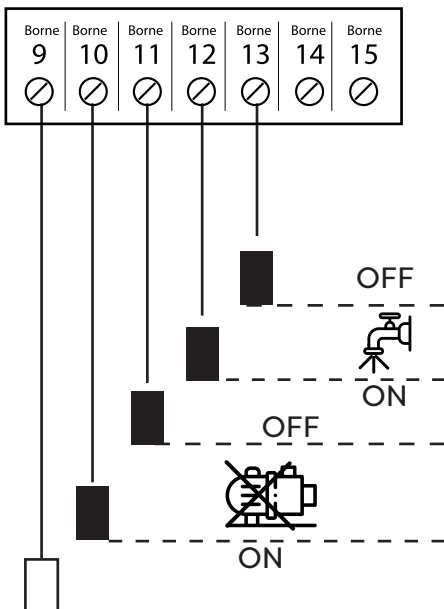

7 sondes

Chaque fonction agit indépendamment.

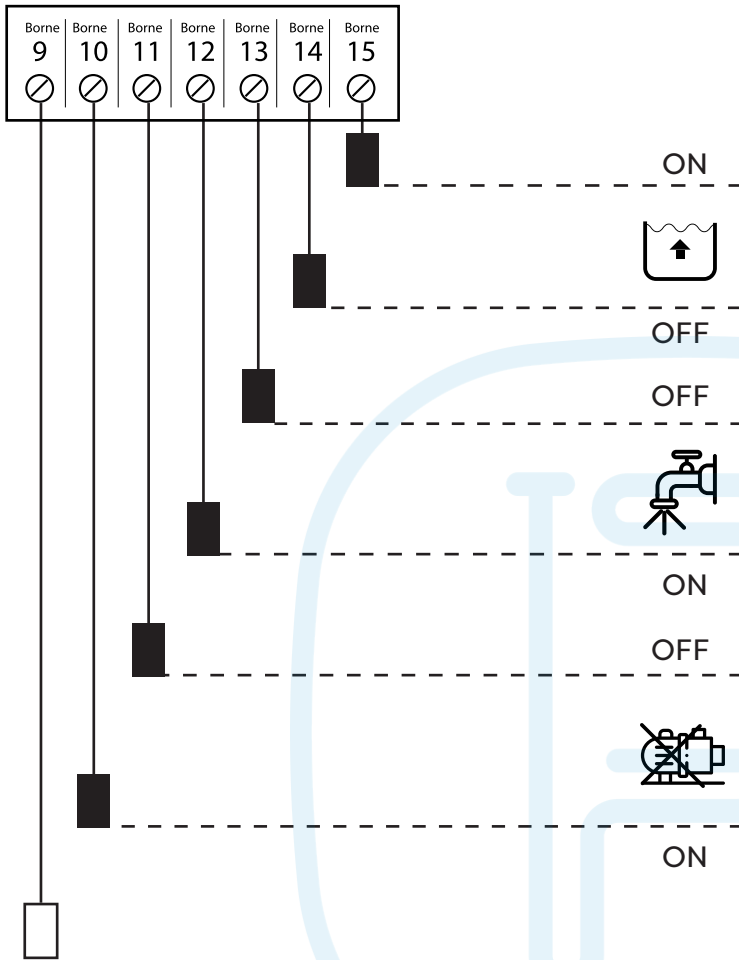

3 flotteurs

Chaque fonction est contrôlée par un flotteur.

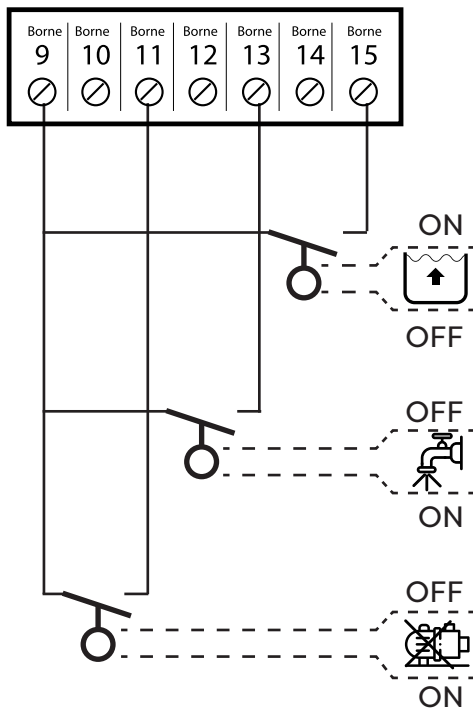

Triphasée avec éclairage et remplissage

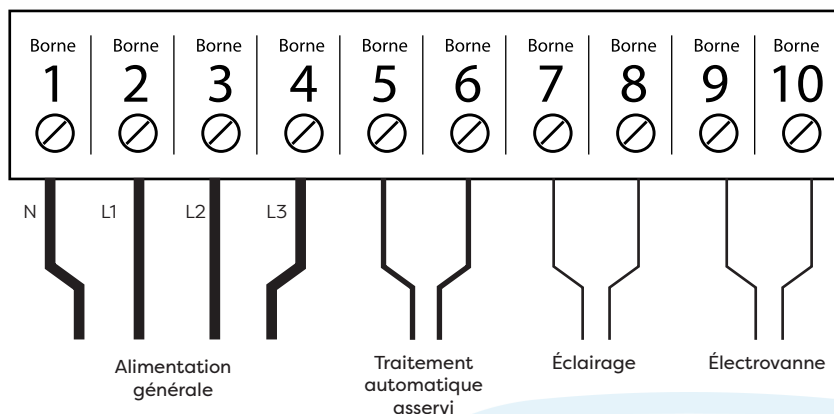

Le raccordement de la pompe de filtration se fait en dessous du contacteur :

L1 : 2T1

L2 : 4T2

L3 : 6T3

2 sondes

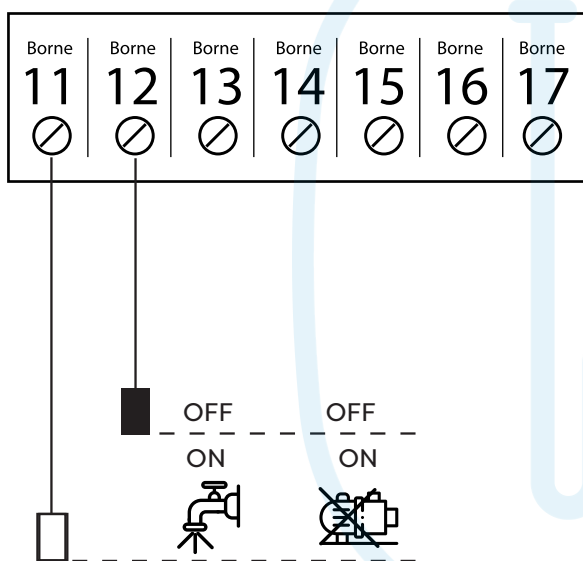

3 sondes

Fonctionnement de la pompe interdit.
Mise en marche du remplissage.

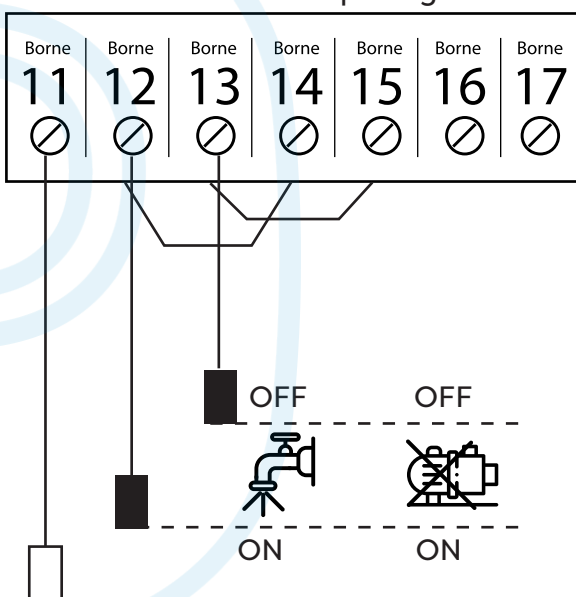

5 sondes

Il existe trois formes de connexion possibles.

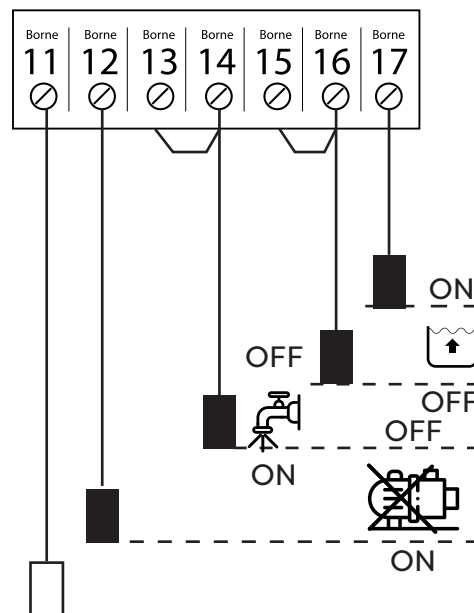
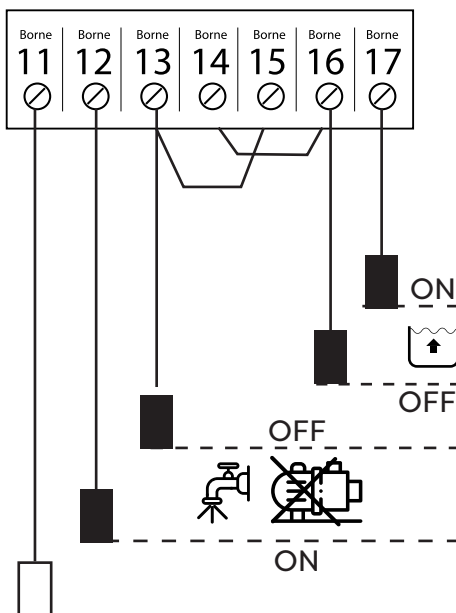
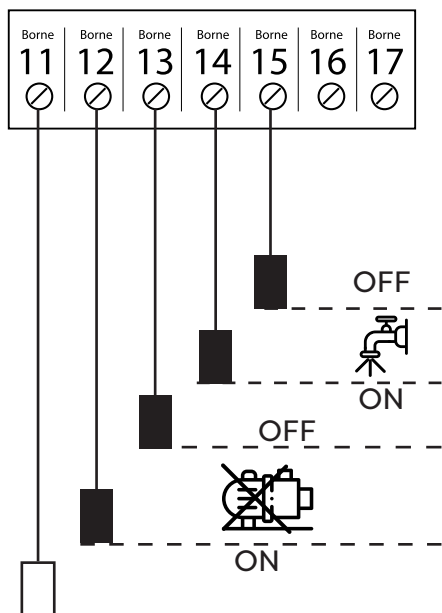

7 sondes

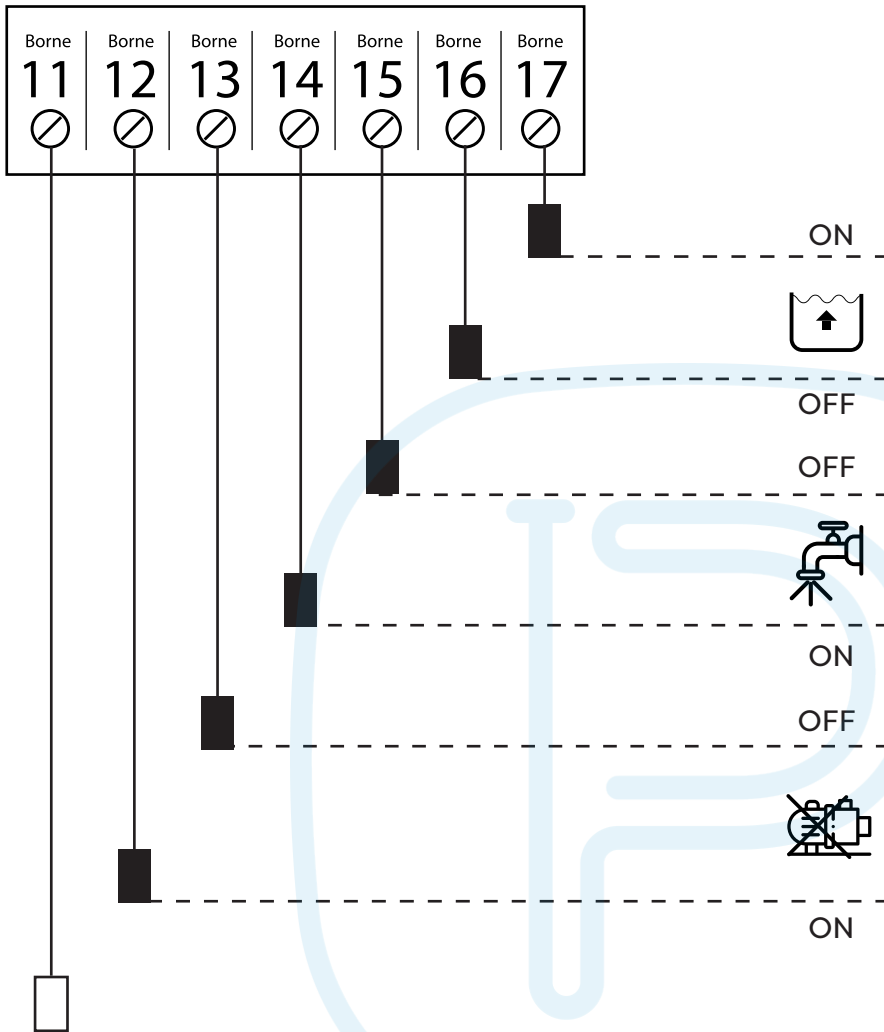

3 flotteurs

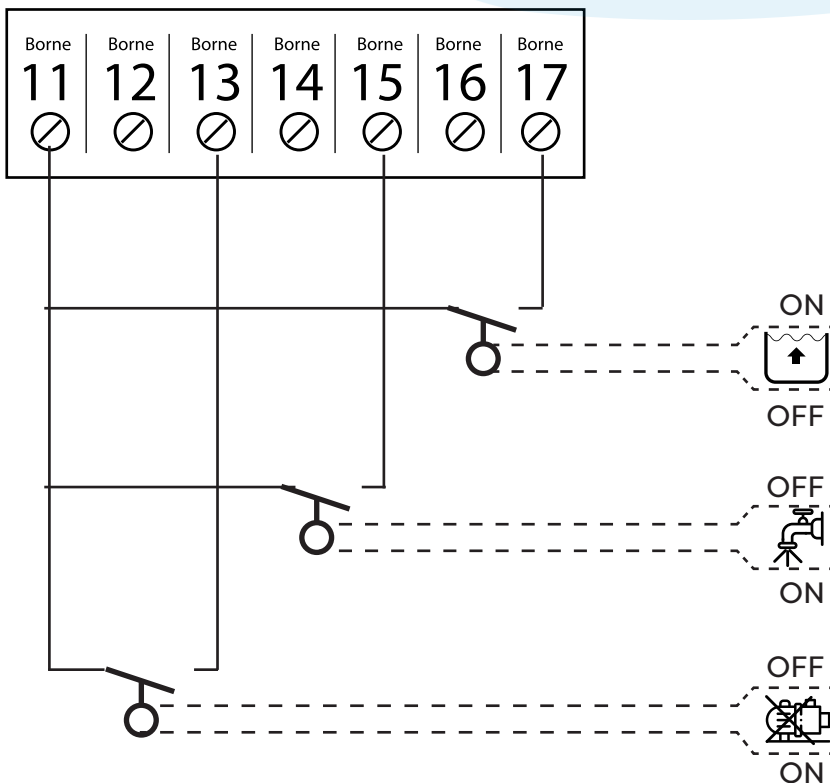

Monophasée avec remplissage

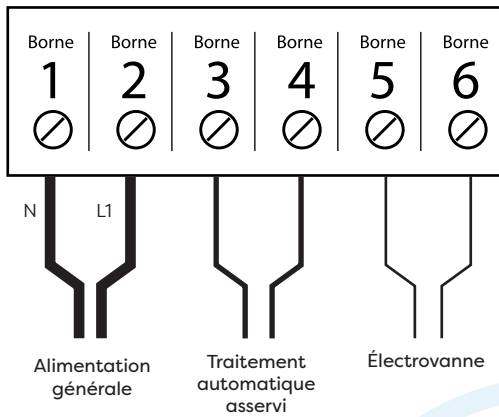

Le raccordement de la pompe de filtration se fait en dessous du contacteur :

N : 2T1
L1 : 4T2

2 sondes

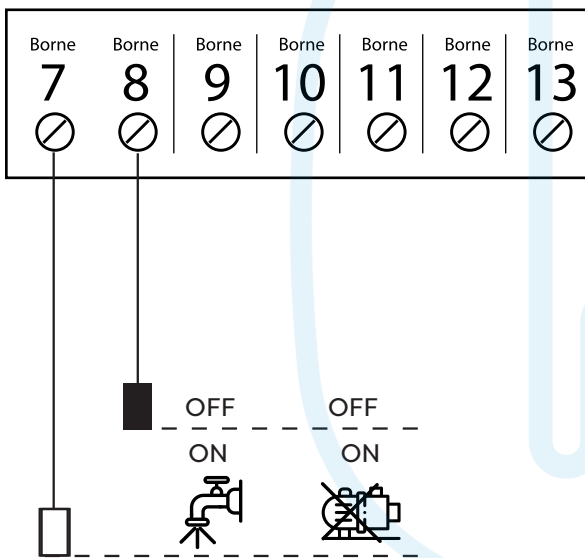

3 sondes

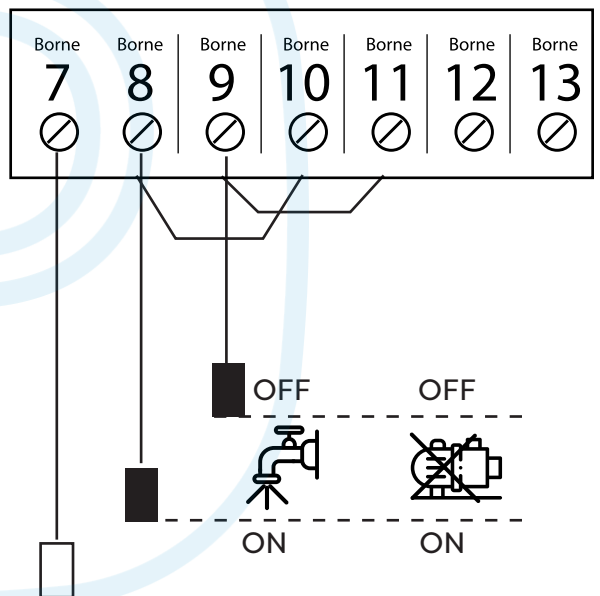

5 sondes

Il existe trois formes de connexion possibles.

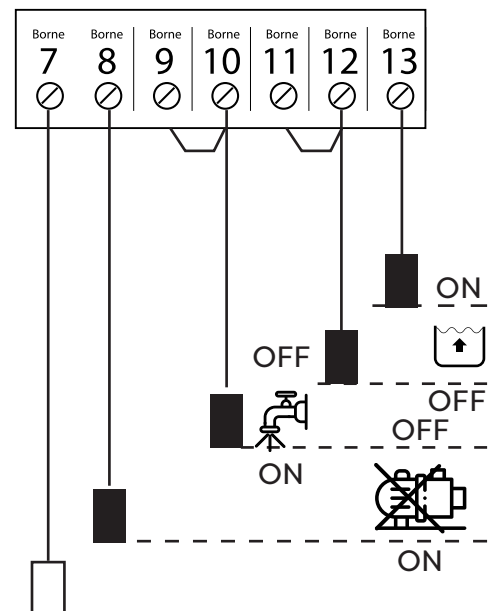
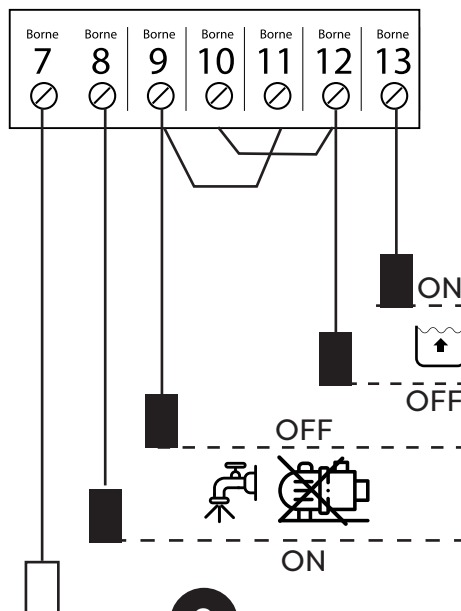
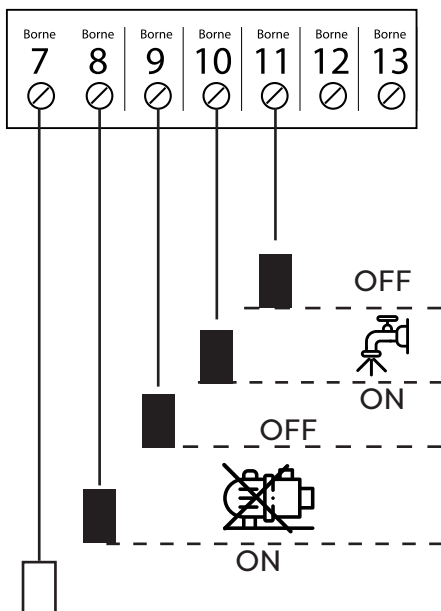

7 sondes

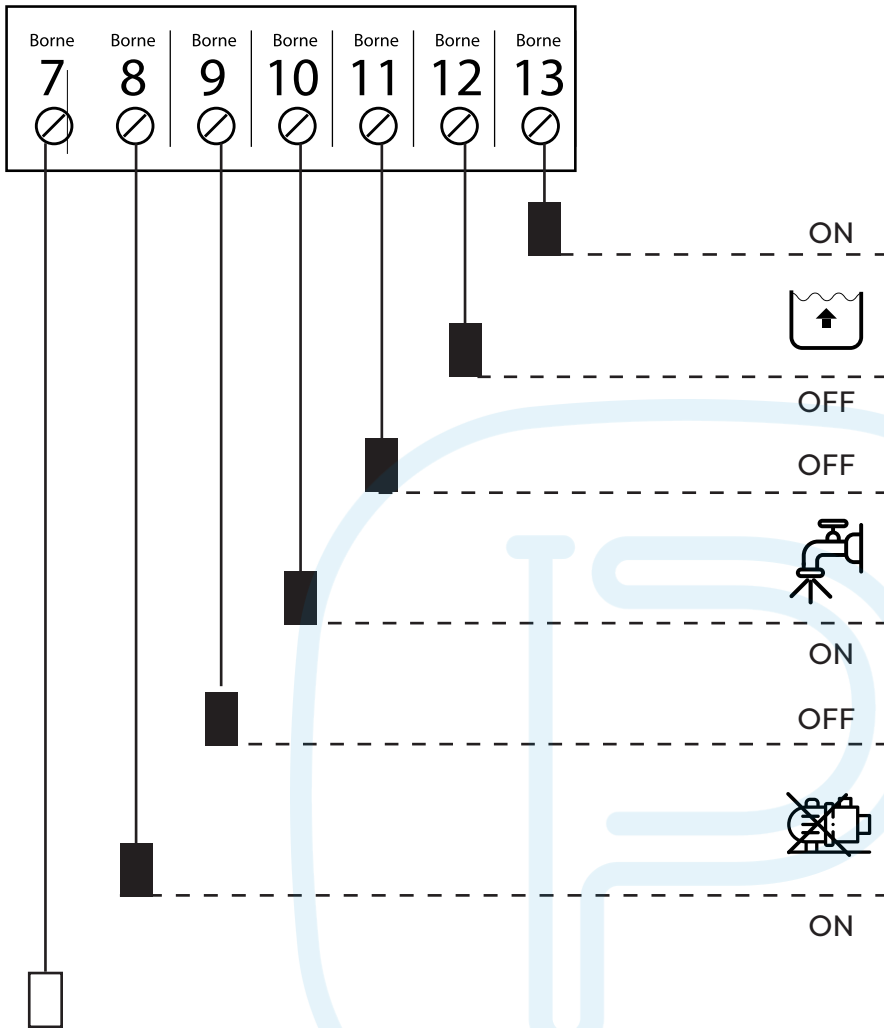

3 flotteurs

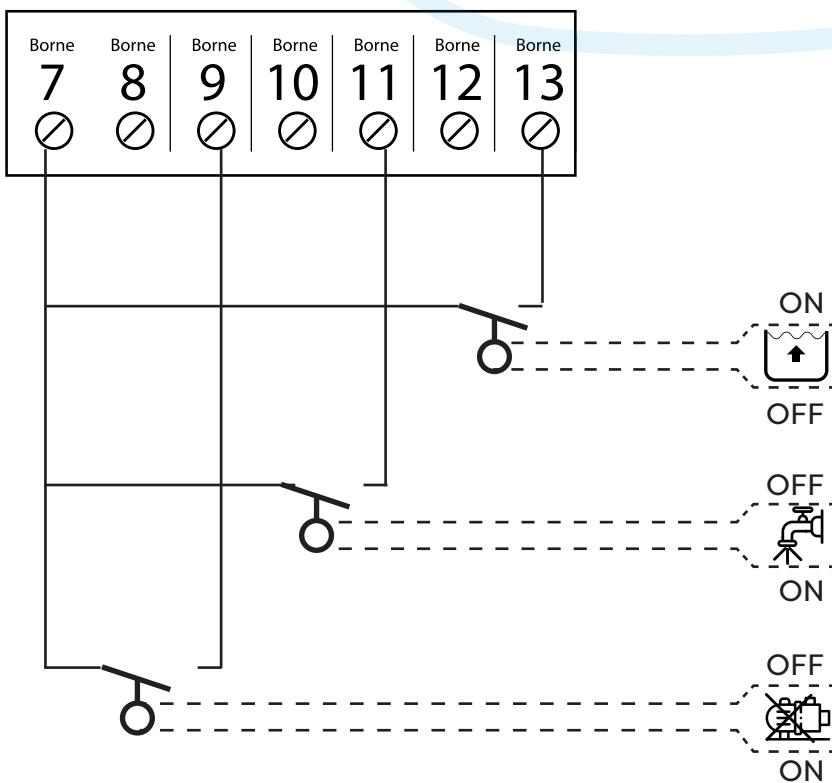

Triphasée avec remplissage

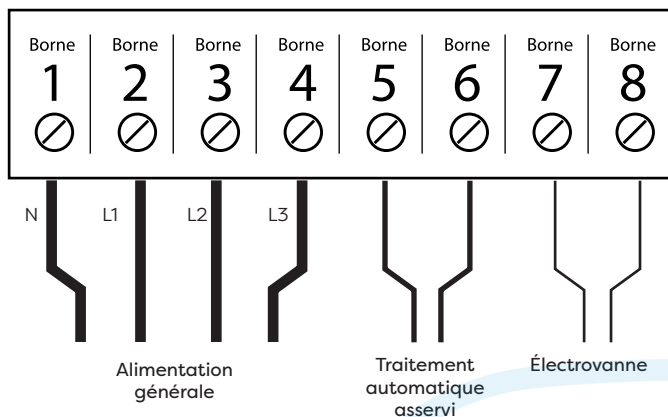

Le raccordement de la pompe de filtration se fait en dessous du contacteur :

L1 : 2T1

L2 : 4T2

L3 : 6T3

3 sondes

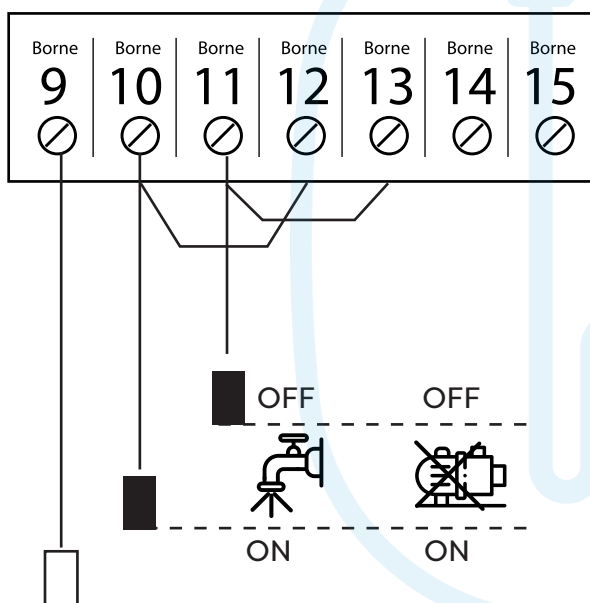

5 sondes

Il existe trois formes de connexion possibles.

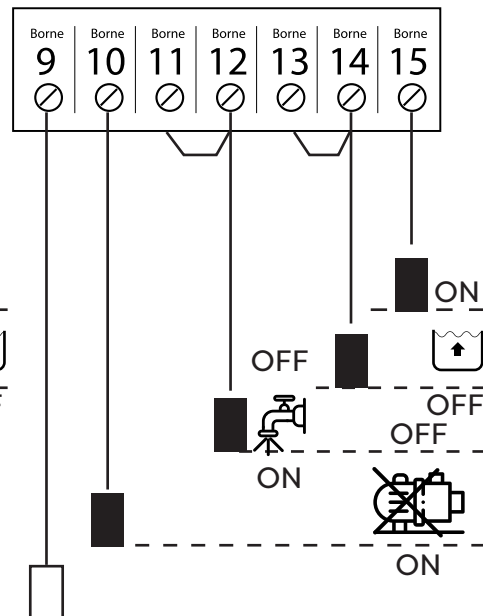
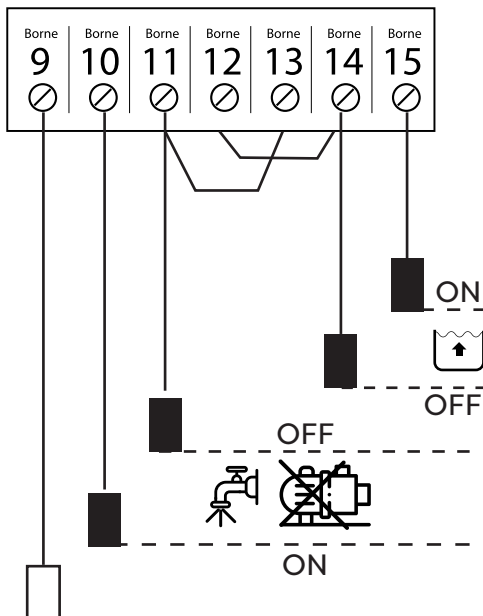
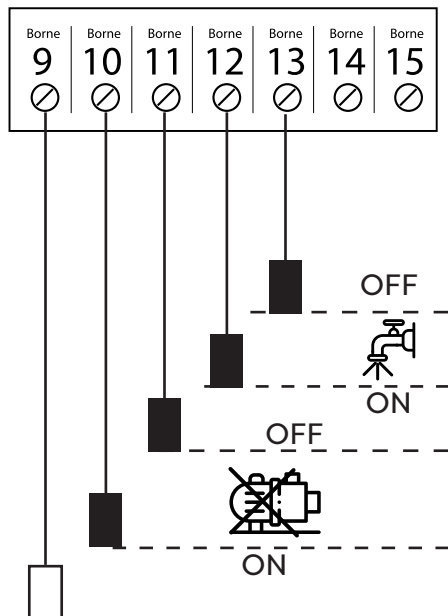

7 sondes

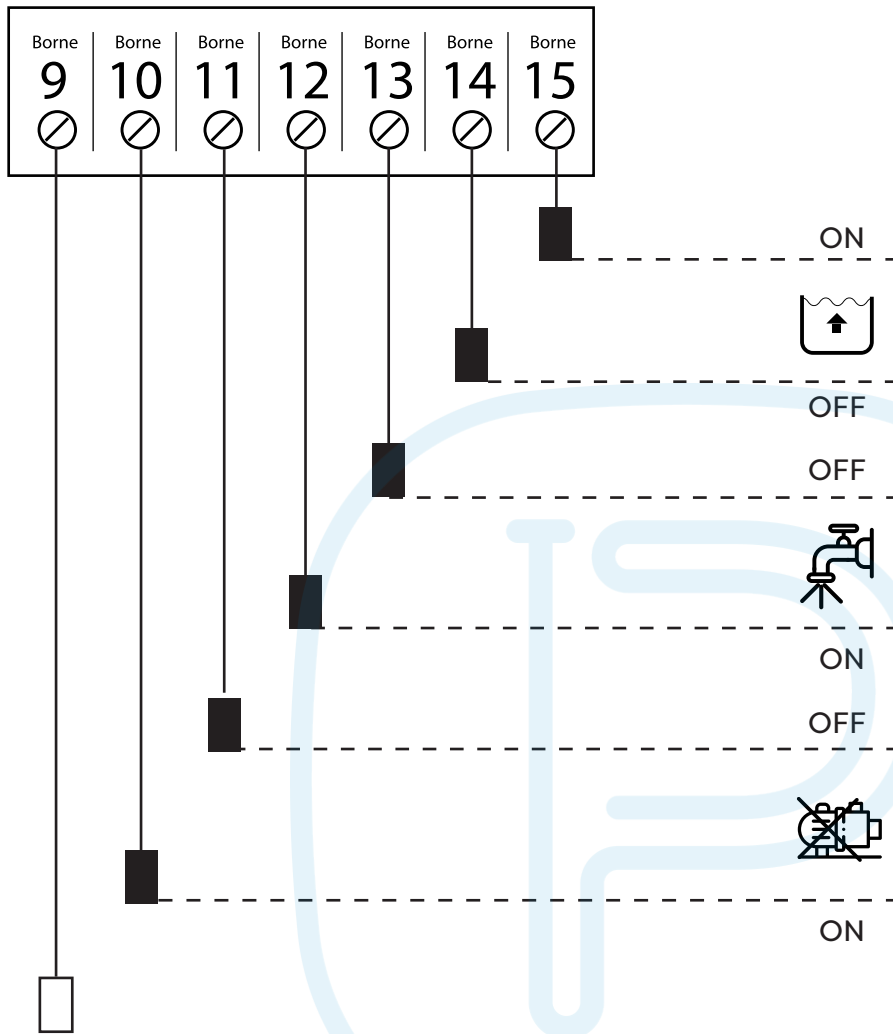

3 flotteurs

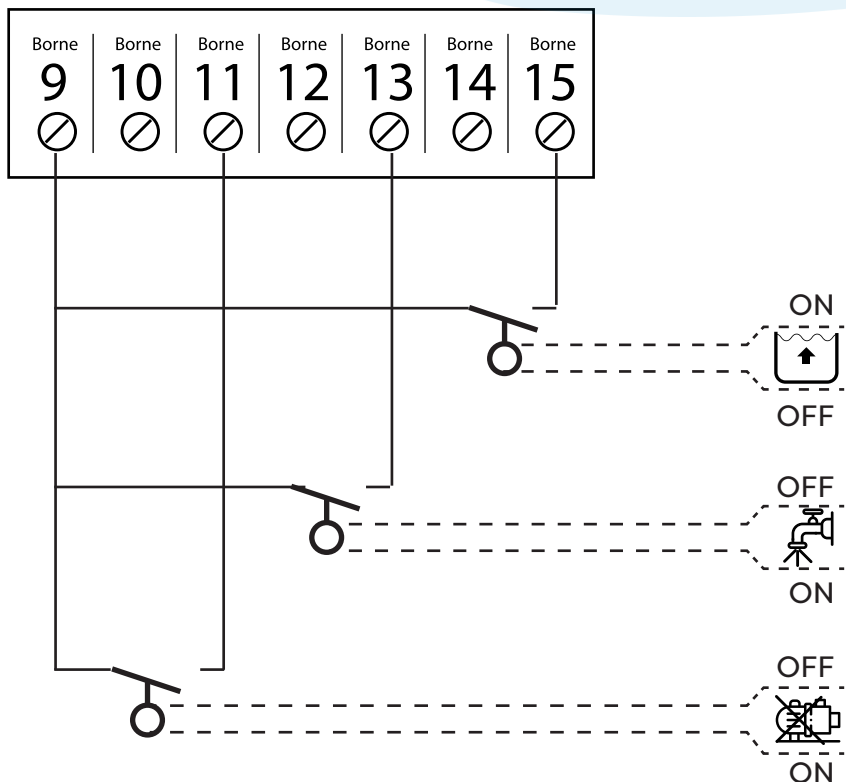

MISE EN MARCHÉ DU MODULE MDP

Réglage de l'heure actuelle

Sélectionnez

Appuyez

Modifiez la valeur

Valider

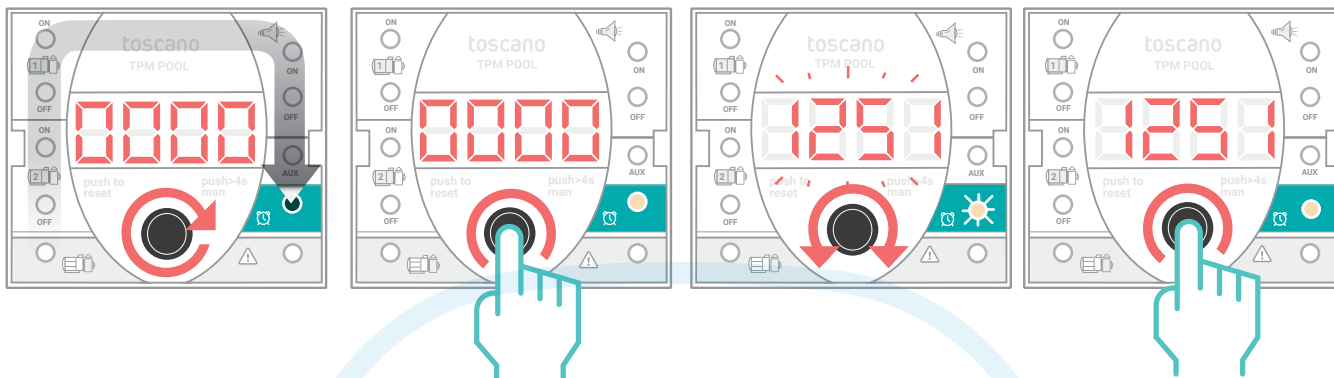

En cas de panne de courant, si l'interruption dure moins de 60 minutes, le temps n'est pas perdu. En cas d'interruption plus longue, lorsque le courant est rétabli, l'équipement démarrera à 12h00 et continuera à fonctionner parfaitement, mais à l'heure creuse.

Programme de filtration et éclairage

Sélectionnez

Appuyez

Modifiez la valeur

Valider

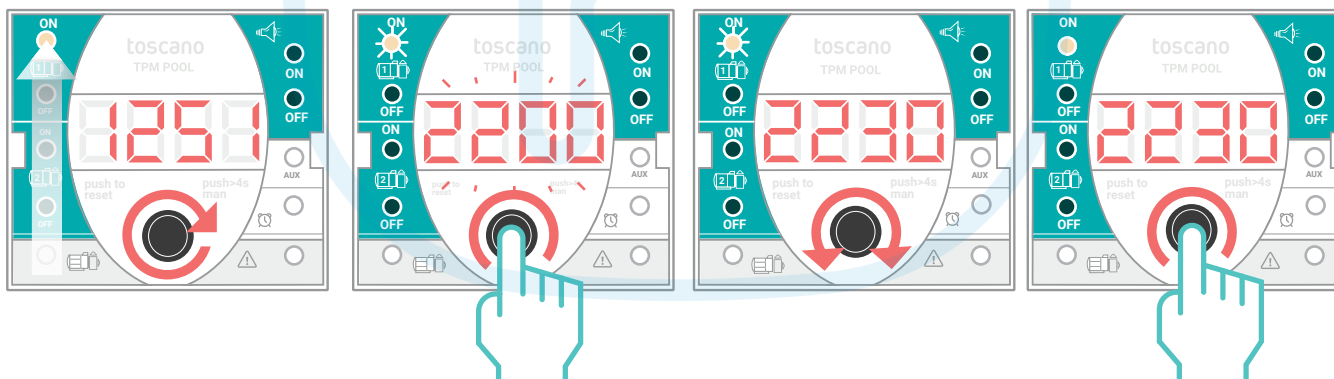

Pour annuler un programme sélectionnez la même heure en ON et en OFF

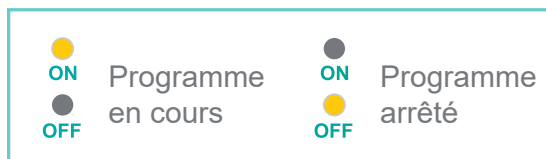

Filtration manuelle

Appuyez environ 4 secondes pour mettre en marche la filtration

Validez pour stopper la filtration.

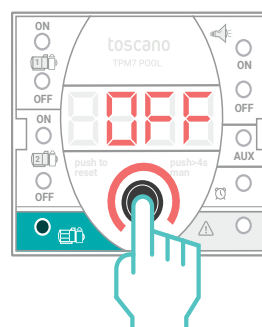
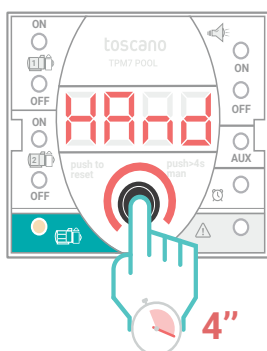

ÉCLAIRAGE MANUEL

Allumer / éteindre les projecteurs

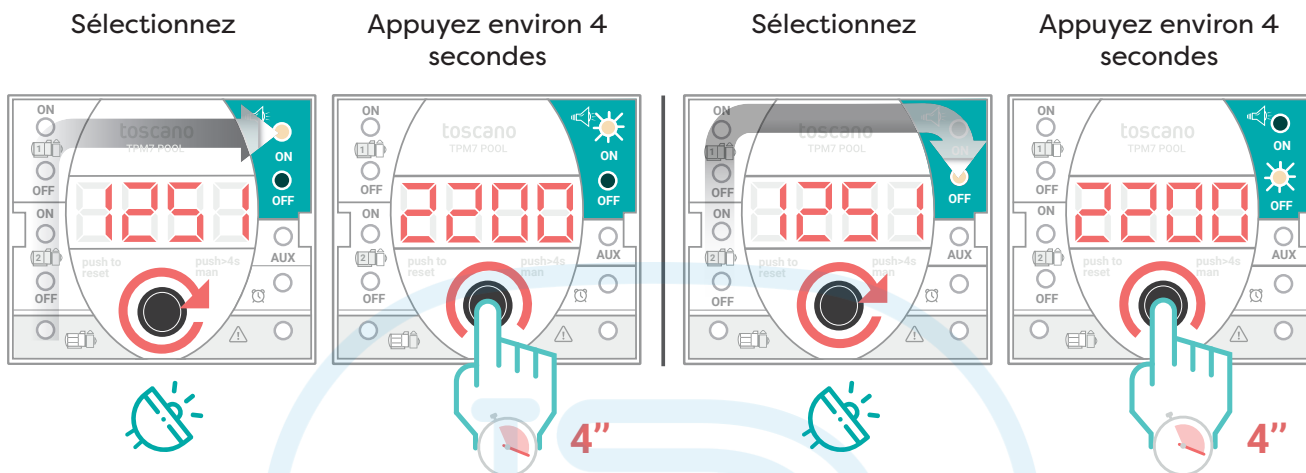

LECTURE DES DONNÉES

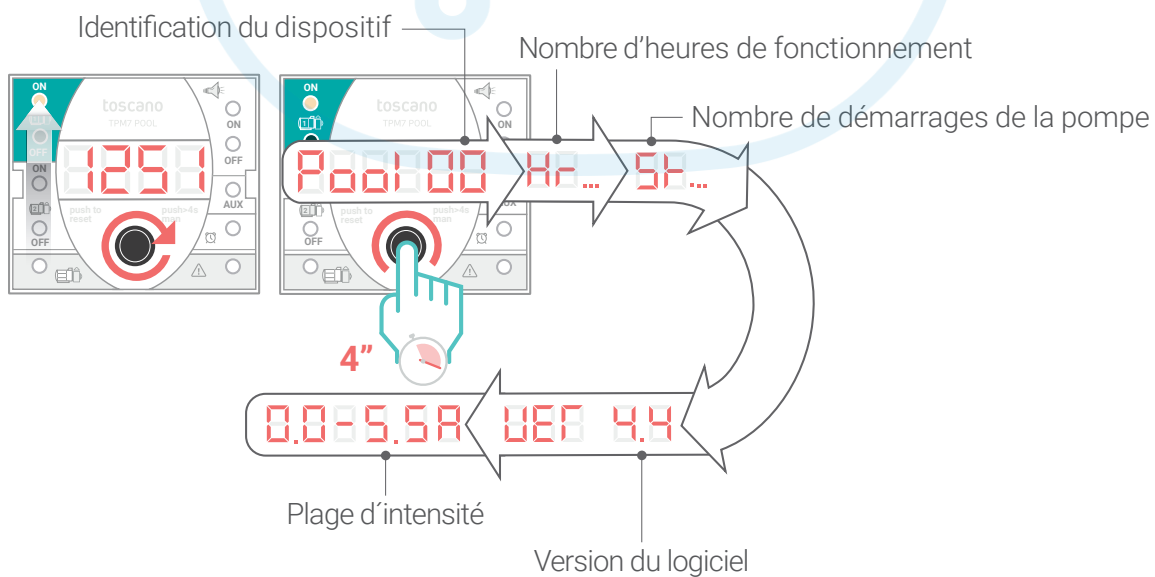

PROTECTION DE LA FILTRATION

Réglage de la protection de la pompe

MDP s'autorègle lors de la 1ère mise en marche. Pour tout nouveau réglage automatique, suivez les instructions suivantes. Une fois activée la fonction, la pompe s'autorègle pendant les 8 premières minutes de fonctionnement.

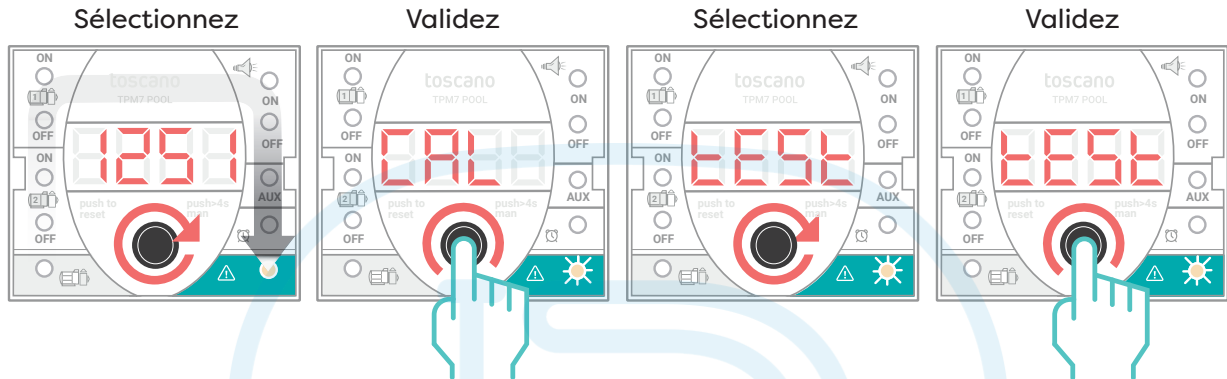

Surcharge et reset

MDP règle la surcharge 20% au dessus de l'intensité mesurée au réglage. En cas de surcharge le dispositif réalise jusqu'à trois essais sur une plage de 60 secondes du démarrage.

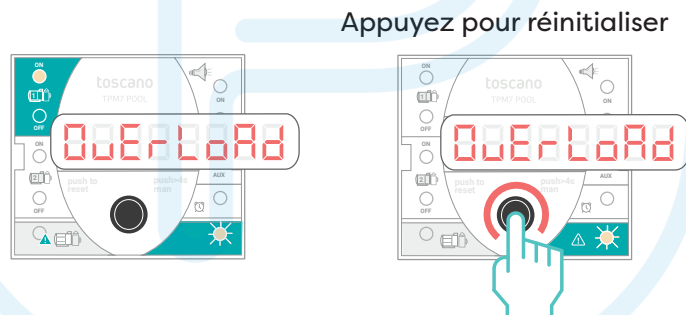

CONTRÔLE PAR TEMPÉRATURE

Pompe à chaleur

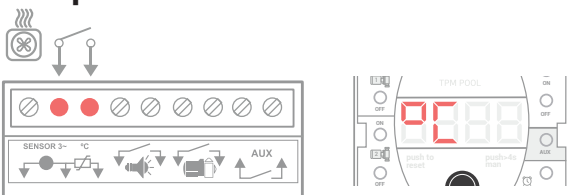

Contact de la pompe à chaleur. Une fois activé, le Symbole «°C» s'affiche sur l'écran.

Capteur de température

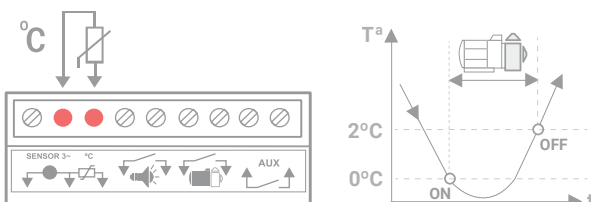

Capteur externe de température ambiante (antigel). Il met en marche la filtration si la température ambiante est très basse.

CONNEXION BLUETOOTH /WIFI

Connecteur RJ11

MDP est un modèle auquel il est possible de connecter en option un module de communication externe Tpool-W via le connecteur RJ11. Grâce aux modules de communication externes, la portée de l'équipement est considérablement améliorée.

MISE EN MARCHE DU MODULE MDR

Piscine à skimmer

Allez sur Mode



Appuyez sur le bouton.

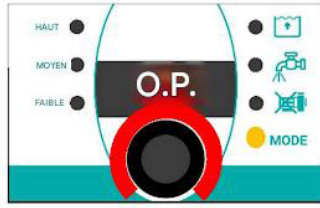

Sélectionnez S.P.



Appuyez pour valider



Si vous êtes dans Skimmer Pool (S.P.) aucun réglage n'est nécessaire et vous attendez 10 secondes pour que vous puissiez voir seul l'écran principal.



DÉLAIS DE DÉTECTION DU NIVEAU DANS LE SKIMMER

Modifier le retard pour détecter le niveau bas (faible). *Ajustable de 5 à 300 secondes*

Tournez le bouton et sélectionnez FAIBLE

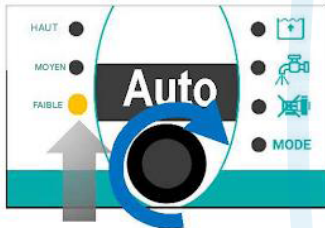

Appuyez sur le bouton

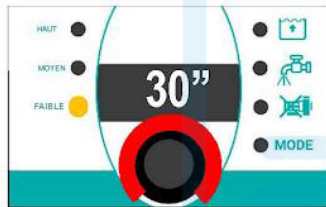

Réglez la durée



Appuyez pour valider

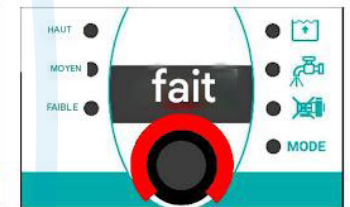

Modifier le retard pour détecter le niveau haut (HIGH). *Ajustable de 5 à 300 secondes*

Tournez le bouton et sélectionner HAUT

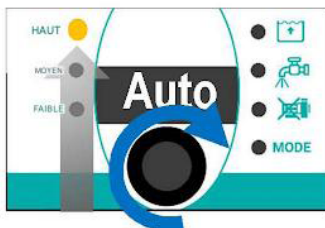

Appuyez

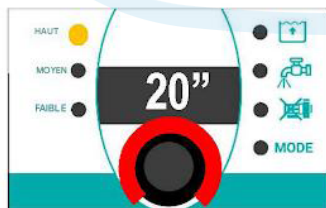

Réglez la durée



Appuyez pour valider

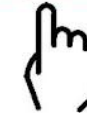
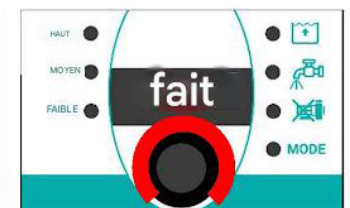

RÉGLAGE ET CONFIGURATION

Piscine à débordement

Contrôle par sonde

Tournez le bouton



Si ce n'est pas le mode SP, appuyez



Sélectionnez «O.P.»

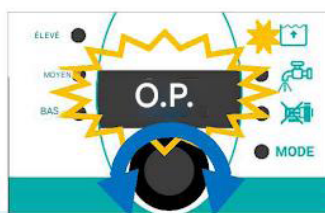

Appuyez pour valider

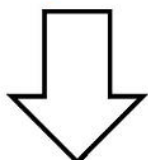

Si vous êtes dans la piscine à débordement (S.P.), ne faites rien et attendez 10 secondes pour voir l'écran principal.

PARAMÈTRES DU TEMPS D'ACTIVATION.

Tournez le bouton

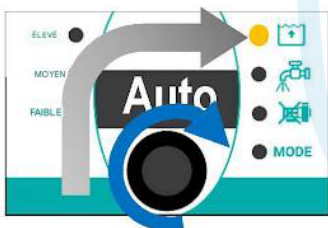

Appuyez

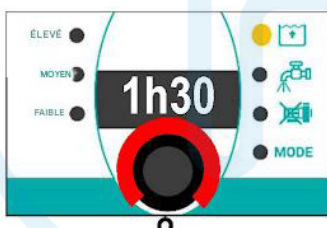

Changez la valeur

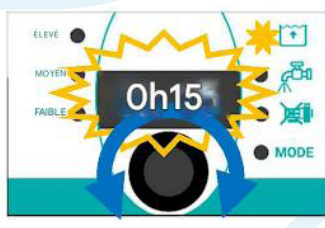

Appuyez pour valider

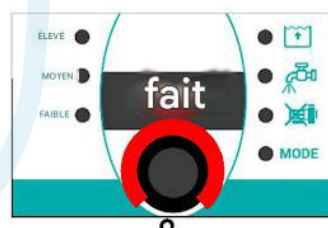

«Après 10 secondes l'appareil revient seul à l'écran principal.»



Temps de détection de pluie au débordement.

OFF

La marche forcée ne s'arrête jamais.

0h15

-

4h00

Heures et minutes avant l'arrêt en raison d'une erreur de pluie.



Durée maximale de remplissage.

OFF

Le remplissage ne s'active jamais.

30"

30'

0h 15

4h 00

5h

... 25h

Passé ce délai, il s'arrêtera en raison d'une erreur de remplissage.



Délais d'attente après interdiction de déplacement

5"

...

180"

Quelques secondes s'écoulent avant l'autorisation de mise en marche.

RÉGLAGE DU TEMPS DE SÉCURITÉ MAXIMAL POUR LE REMPLISSAGE

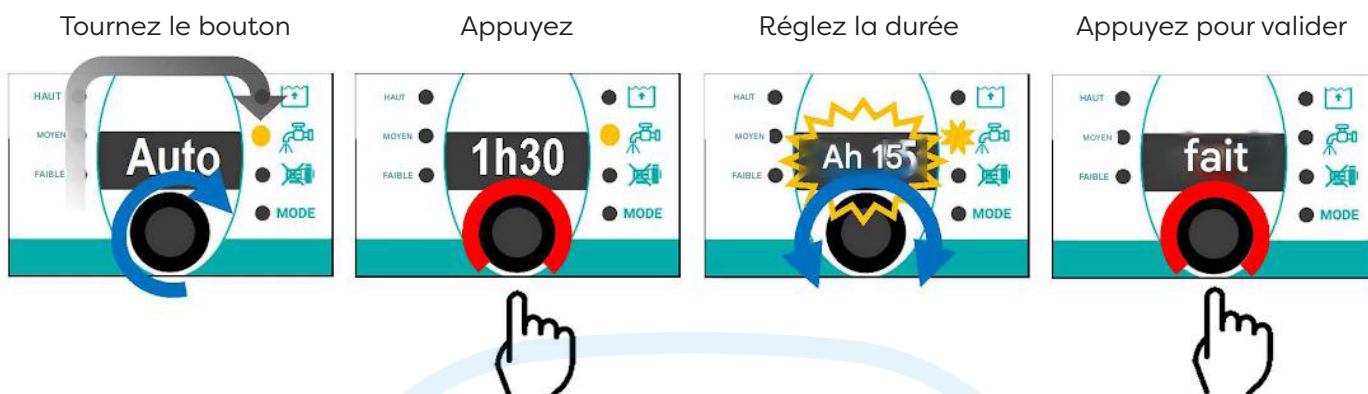

«Après 10 secondes, l'appareil revient seul à l'écran principal.»

Temps de détection de pluie au débordement.

OFF La marche forcée ne s'arrête jamais.

0h15 ... 4 h 00 Heures et minutes avant l'arrêt en raison d'une erreur de pluie.

Durée maximale de remplissage.

OFF N'active jamais le remplissage

30" 30' 0h 15 4h 00 5h ... 25h Passé ce délai, il s'arrêtera en raison d'une erreur de remplissage.

Délai d'attente après interdiction de mise en route de la pompe.

5" ... 180" Quelques secondes s'écoulent avant la levée de l'interdiction de pompage.

AJUSTEMENT DU TEMPS MAXIMUM D'ARRÊT DE LA POMPE

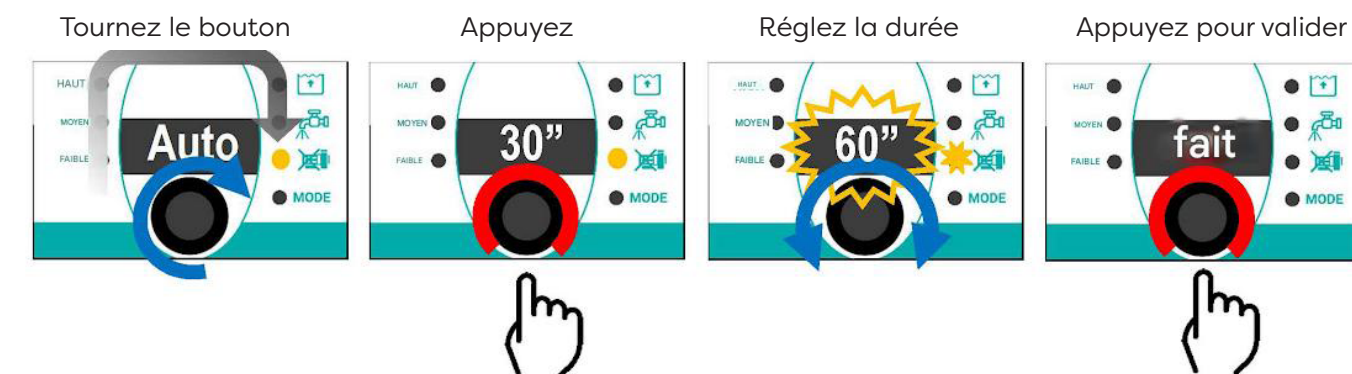

5" ... 180" Quand le niveau redevient normal, quelques secondes s'écoulent avant l'autorisation de mise en marche.

CONTRÔLE EXTERNE

Contrôle de filtration

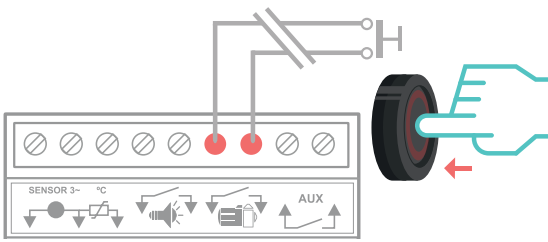

La filtration se met en marche dès que l'entrée se ferme pour l'envoi d'une impulsion.



La filtration s'arrête dès que l'entrée se ferme pour l'envoi d'une impulsion.

La pompe s'arrête ou démarre automatiquement à la fin/début du programme de filtration suivant.

Contrôle de l'éclairage

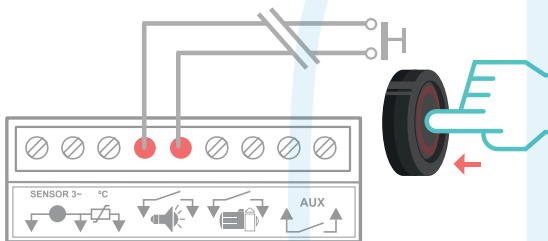

Les projecteurs s'allument dès que l'entrée se ferme pour l'envoi d'une impulsion.



Les projecteurs s'éteignent dès que l'entrée se ferme pour l'envoi d'une nouvelle impulsion.

Changer la couleur de l'éclairage

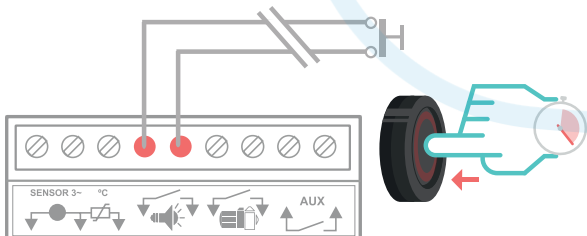

Appuyez pendant 3 secondes pour changer la couleur de l'éclairage.

CARACTÉRISTIQUES TECHNIQUES.

Tension d'alimentation :	230 VAC +/- 10% 50/60Hz
Puissance consommée :	8W maximum
Tension sur les sondes / bouées	12 VAC
Sortie pompe	10A, 230VAC 10A, 400VAC
Sortie éclairage	12 VAC / 100W MAX
Tension d'alimentation du capteur à ultrasons :	12 VCC
Relais de sortie commutés :	Interdiction de fonctionner, de remplir et de marche forcée.
Relais auxiliaire (libre de tension)	250 / 5A max.
Section max. des bornes (puissance / contrôle)	4mm ²
Température	-10° ... + 55°C
Réglage du délai de remplissage de la sonde/bouée :	5 à 300 secondes
Paramétrage du délai de débordement :	OFF - 15 min. à 4h
Paramétrage de la limite du temps de remplissage :	OFF - 30 min. à 25h
Réglage de la minuterie d'autorisation de la pompe :	5 sec. à 180 sec.
Modes de contrôle de niveau :	2, 3, 5 et 7 sondes, 1 ou 3 bouées, capteur piézoélectrique 2 ou 5 mètres
Normes	2016 D.C 2014 / 30 / CE EMC D.C. 2014 / 35 / UE ROHS EN61558
Encombrements (cm) :	